

# 令和6年度 五島市中学校総合体育大会 柔道競技実施要項

1 日 時 令和6年5月26日(日)

- |                |             |                  |        |
|----------------|-------------|------------------|--------|
| (1) 選手計量       | 8:15 ~ 8:50 | (2) 審判・監督会議      | 9:00 ~ |
| (3) 開会式        | 9:15 ~      | (4) 競技開始         | 9:30 ~ |
| (5) 閉会式(試合終了後) |             | (6) 顧問会議(閉会式終了後) |        |

2 会 場 五島市福江武道館柔道場

3 競技役員

- |           |                   |             |
|-----------|-------------------|-------------|
| (1) 競技部長  | 小嶋 和徳 (奈留中学校)     |             |
| (2) 専門委員長 | 長濱 佳代子 (岐宿中学校)    |             |
| (3) 専門委員  | 野原 啓太 (翁頭中学校)     |             |
| (4) 審判長   | 平田 紀典 (五島市柔道協会会長) |             |
| (5) 審判員   | 五島市柔道協会           |             |
| (6) 救護    | 松尾 美優 (奈留中学校)     |             |
| (7) 当番医   | 南町脳神経外科クリニック      | Tel 72-7233 |
|           | 五島中央病院(緊急を要する場合)  | Tel 72-3181 |

4 開閉会式

- |                 |               |
|-----------------|---------------|
| (1) 【開会式】       | (2) 【閉会式】     |
| ① 開式通告(専門委員)    | ① 開式通告(専門委員)  |
| ② 優勝旗返還(男子:福江中) | ② 成績発表(専門委員長) |
| ③ 競技部長挨拶        | ③ 表彰          |
| ④ 選手宣誓(福江中)     | ④ 競技部長挨拶      |
| ⑤ 競技場の注意(柔道協会)  | ⑤ 閉会宣言(専門委員)  |
| ⑥ 閉式通告(専門委員)    |               |

5 組合せ

○団体の部

	福江	岐宿	翁頭	勝率	順位
福江		①	③		
岐宿	①		②		
翁頭	③	②			

○個人の部

★ 男子50kg級

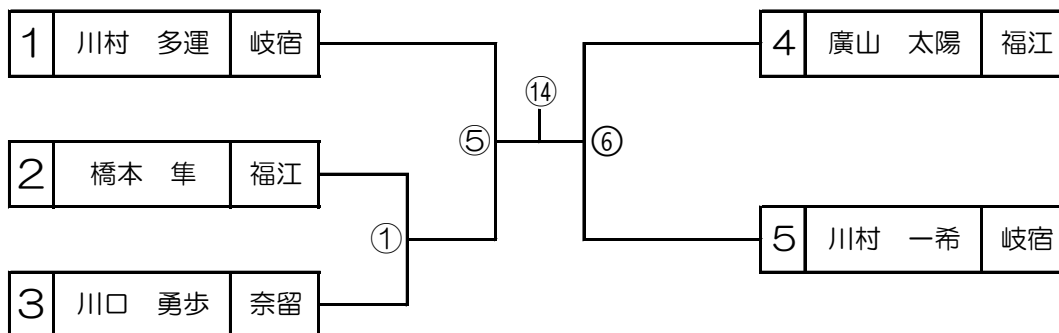

★ 男子55kg級

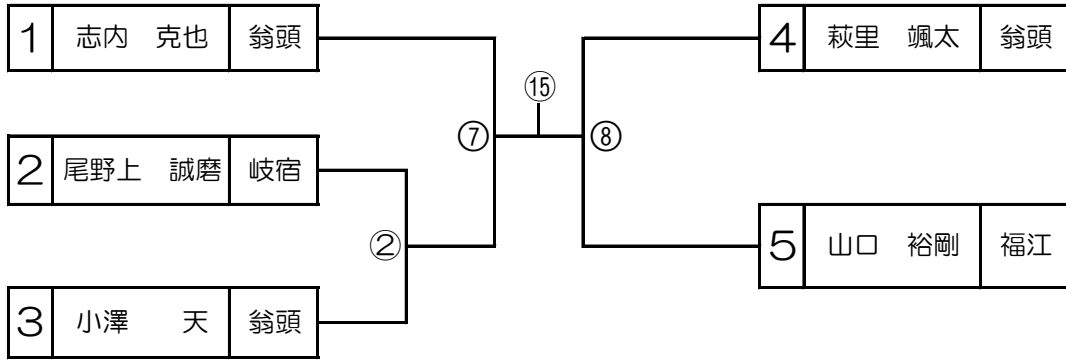

★ 男子60kg級

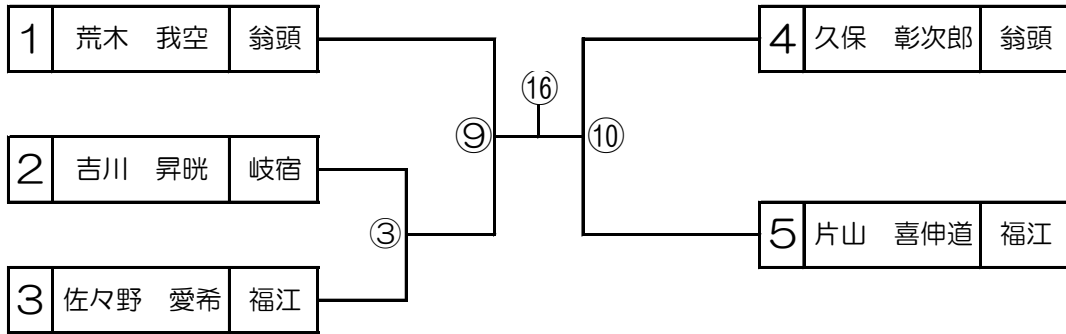

★ 男子66kg級

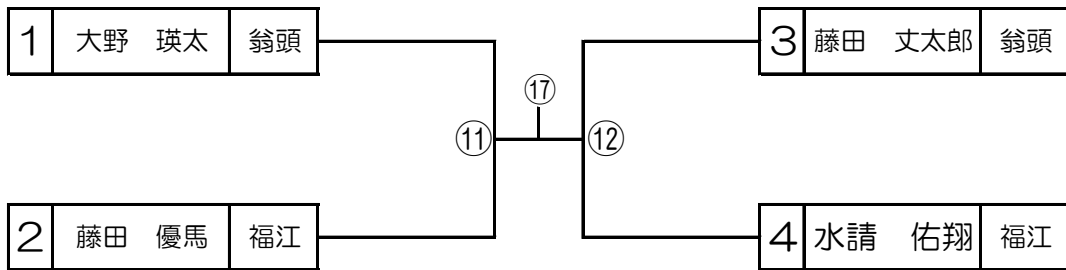

★ 男子73kg級

	松本 簾央 (岐宿)	平山 文明 (福江)	荒木 悠利 (翁頭)	勝率	順位
松本 簾央 (岐宿)		④	⑱		
平山 文明 (福江)	④		⑬		
荒木 悠利 (翁頭)	⑱	⑬			